

30-3-S 3-armiger Universal-Abzieher mit schmalen Abzugshaken



ANWENDUNGSBILD



BESCHREIBUNG

Der 3-armige Universal-Abzieher mit schmalen Abzugshaken wird zum sicheren Abziehen von Lagern, Zahnrädern und Scheiben in allen gängigen Größen für Handwerk, Werkstatt und Industrie eingesetzt. Damit lässt sich jedes Bauteil lösen, das auf einer Welle sitzt und von außen frei zugänglich ist. Die schmalen Abzugshaken sorgen dafür, dass auch enge und schlecht zugängliche Zwischenräume erreicht werden. Die 3-Armigkeit garantiert eine gleichmäßige Lastverteilung und dadurch einen besonders sicheren Halt am abzuziehenden Teil.

EINSATZBEREICH

Zum sicheren Abziehen von Lagern, Zahnrädern und Scheiben in allen gängigen Größen für Handwerk, Werkstatt und Industrie.

BENEFIT

- Schmale Abzugshaken greifen optimal bei engen und schlecht zugänglichen Stellen
- 3-Armigkeit sorgt für eine gleichmäßige Kraftverteilung und ermöglicht größere Abziehkraft
- Schraubverbindung ermöglicht leichtes Lösen und besonders festes Anziehen der Abzugshaken mit einem Sechskantschlüssel
- Anwendung auch bei exzentrischen Bauteilen durch freibewegliche, auf der Traverse gleitende Abzugshaken
- Sechskantprofil an der Traverse zum sicheren Gegenhalten
- Variable Anpassung an jede Spannweite zwischen 2 mm – 250 mm
- Absichere sichere Aufhängung der Klaue im Gleitstück (Armlock Technology)
- Sicheres Aufsetzen der Spindel durch drehbare Spindelspitze sowohl auf glatten Oberflächen als auch bei Zentrierungen (Switch Technology)
- Optional umrüstbar von einem Außenabzieher zu einem Innenauszieher durch Umdrehen der Abzugshaken
- Abrutschsicherung am Spindelkopf für sicheres Arbeiten mit Schraubenschlüssel
- Spindelauslauf zum Schutz des Gewindes

BEDIENUNG

- Abzugshaken von außen an das abzuziehende Teil ansetzen
- Klauen unter das Bauteil schieben
- Schraubenschlüssel zur Befestigung der Haken nutzen
- Spindel zur Fixierung manuell auf Druck ziehen
- Sechskant am Spindelkopf mit einer Ratsche oder einem Ringmaulschlüssel in Bewegung setzen, bis das Bauteil gelöst ist

STAMMDATEN

| | |
|--------------------------------------|---------------|
| GTIN | 4021176728013 |
| Ursprungsland | DE |
| Material | Werkzeugstahl |
| Baureihe | 30-S |
| Gewicht Netto [kg] | 9,365 kg |
| Verpackungsinhalt | 1 Stück |
| Verpackungsgesetz | PAP 21 |
| Weltweite Vertriebsfähigkeit gegeben | Ja |

ERSATZTEILE

- 30-3-T_Traverse

- 3-201-S_Schmale Abzugshaken (Satz)
- 626300_Mechanische Druckspindel

3-armiger Universal-Abzieher mit schmalen Abzugshaken

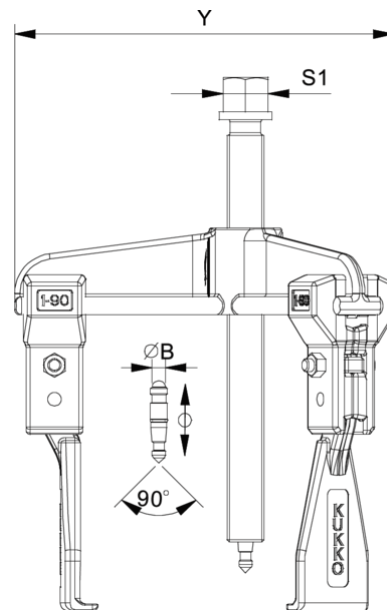
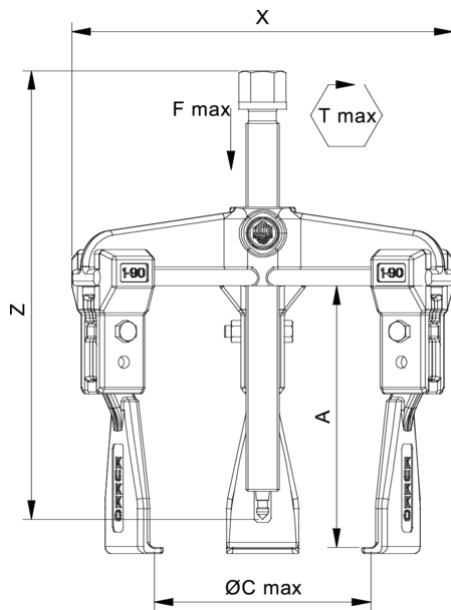

| Abkürzung | Attribut | Wert |
|-----------|---|--------|
| X | Gesamtbreite [mm] | 330 mm |
| Y | Gesamttiefe [mm] | 330 mm |
| Z | Gesamthöhe [mm] | 337 mm |
| A | Spanntiefe Aussenabzieher [mm] | 200 mm |
| S1 | Schlüsselweite Betätigungssechskant [mm] | 27 mm |
| S2 | Schlüsselweite Halteseckskant [mm] | 46 mm |
| Cmin | Spannweite Aussenabziehen (min.) [mm] | 2 mm |
| Cmax | Spannweite Aussenabziehen (max.) [mm] | 250 mm |
| K | Hakenfußstärke an der Spitze (Klauenstärke K) [mm] | 6,5 mm |
| J | Hakenfußbreite (Klauenbreite J) [mm] | 35 mm |
| O | Hakenfußtiefe nutzbar (Klautiefe nutzbar O) [mm] | 22 mm |
| H | Hakenfußtiefe gesamt (Klautiefe gesamt H) [mm] | 52 mm |
| L | Klauenstärke gesamt (L+1mm) [mm]: (Klauenabstand zur Grundfläche) | 6,5 mm |
| Emin | Spannweite Innenausziehen (min.) [mm] | 180 mm |
| Emax | Spannweite Innenausziehen (max.) [mm] | 340 mm |
| Tmax | max. Drehmoment [Nm] | 390 Nm |
| Fmax | max. Zugkraft [t] | 13,5 t |
| Fmax | max. Zugkraft [kN] | 135 kN |

| Abkürzung | Attribut | Wert |
|-----------|---|--------|
| X | Gesamtbreite [mm] | 330 mm |
| Y | Gesamttiefe [mm] | 330 mm |
| Z | Gesamthöhe [mm] | 337 mm |
| A | Spanntiefe Aussenabzieher [mm] | 200 mm |
| S1 | Schlüsselweite Betätigungssechskant [mm] | 27 mm |
| S2 | Schlüsselweite Halteseckskant [mm] | 46 mm |
| Cmin | Spannweite Aussenabziehen (min.) [mm] | 2 mm |
| Cmax | Spannweite Aussenabziehen (max.) [mm] | 250 mm |
| K | Hakenfußstärke an der Spitze (Klauenstärke K) [mm] | 6,5 mm |
| J | Hakenfußbreite (Klauenbreite J) [mm] | 35 mm |
| O | Hakenfußtiefe nutzbar (Klautiefe nutzbar O) [mm] | 22 mm |
| H | Hakenfußtiefe gesamt (Klautiefe gesamt H) [mm] | 52 mm |
| L | Klauenstärke gesamt (L+1mm) [mm]: (Klauenabstand zur Grundfläche) | 6,5 mm |
| Emin | Spannweite Innenausziehen (min.) [mm] | 180 mm |
| Emax | Spannweite Innenausziehen (max.) [mm] | 340 mm |
| Tmax | max. Drehmoment [Nm] | 390 Nm |
| Fmax | max. Zugkraft [t] | 13,5 t |
| Fmax | max. Zugkraft [kN] | 135 kN |

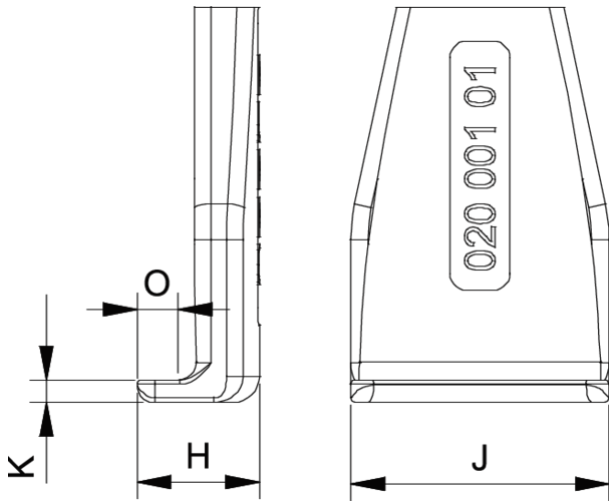

| Abkürzung | Attribut | Wert |
|-----------|---|--------|
| X | Gesamtbreite [mm] | 330 mm |
| Y | Gesamttiefe [mm] | 330 mm |
| Z | Gesamthöhe [mm] | 337 mm |
| A | Spanntiefe Aussenabzieher [mm] | 200 mm |
| S1 | Schlüsselweite Betätigungssechskant [mm] | 27 mm |
| S2 | Schlüsselweite Halteseckskant [mm] | 46 mm |
| Cmin | Spannweite Aussenabziehen (min.) [mm] | 2 mm |
| Cmax | Spannweite Aussenabziehen (max.) [mm] | 250 mm |
| K | Hakenfußstärke an der Spitze (Klauenstärke K) [mm] | 6,5 mm |
| J | Hakenfußbreite (Klauenbreite J) [mm] | 35 mm |
| O | Hakenfußtiefe nutzbar (Klautiefe nutzbar O) [mm] | 22 mm |
| H | Hakenfußtiefe gesamt (Klautiefe gesamt H) [mm] | 52 mm |
| L | Klauenstärke gesamt (L+1mm) [mm]: (Klauenabstand zur Grundfläche) | 6,5 mm |
| Emin | Spannweite Innenausziehen (min.) [mm] | 180 mm |
| Emax | Spannweite Innenausziehen (max.) [mm] | 340 mm |
| Tmax | max. Drehmoment [Nm] | 390 Nm |
| Fmax | max. Zugkraft [t] | 13,5 t |
| Fmax | max. Zugkraft [kN] | 135 kN |

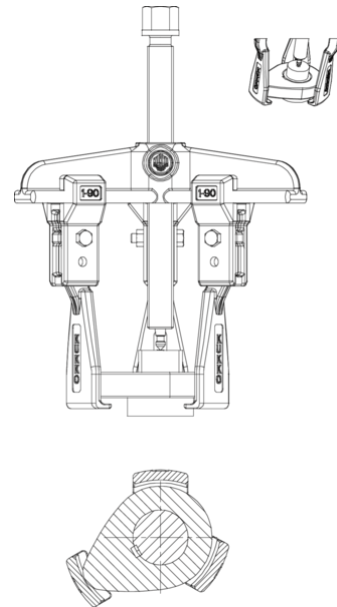

| Abkürzung | Attribut | Wert |
|-----------|---|--------|
| X | Gesamtbreite [mm] | 330 mm |
| Y | Gesamttiefe [mm] | 330 mm |
| Z | Gesamthöhe [mm] | 337 mm |
| A | Spanntiefe Aussenabzieher [mm] | 200 mm |
| S1 | Schlüsselweite Betätigungssechskant [mm] | 27 mm |
| S2 | Schlüsselweite Halteseckskant [mm] | 46 mm |
| Cmin | Spannweite Aussenabziehen (min.) [mm] | 2 mm |
| Cmax | Spannweite Aussenabziehen (max.) [mm] | 250 mm |
| K | Hakenfußstärke an der Spitze (Klauenstärke K) [mm] | 6,5 mm |
| J | Hakenfußbreite (Klauenbreite J) [mm] | 35 mm |
| O | Hakenfußtiefe nutzbar (Klautiefe nutzbar O) [mm] | 22 mm |
| H | Hakenfußtiefe gesamt (Klautiefe gesamt H) [mm] | 52 mm |
| L | Klauenstärke gesamt (L+1mm) [mm]: (Klauenabstand zur Grundfläche) | 6,5 mm |
| Emin | Spannweite Innenausziehen (min.) [mm] | 180 mm |
| Emax | Spannweite Innenausziehen (max.) [mm] | 340 mm |
| Tmax | max. Drehmoment [Nm] | 390 Nm |
| Fmax | max. Zugkraft [t] | 13,5 t |
| Fmax | max. Zugkraft [kN] | 135 kN |